

cod. **5500E**

**USER**

ed. 02 - 06/2023

**IT** - Istruzioni per l'uso e la manutenzione

**EN** - Use and maintenance manual

**FR** - Notice d'emploi et d'entretien

**DE** - Bedienungsanleitung

**ES** - Instrucciones de uso y mantenimiento

**RU** - Руководство по эксплуатации и техническому обслуживанию

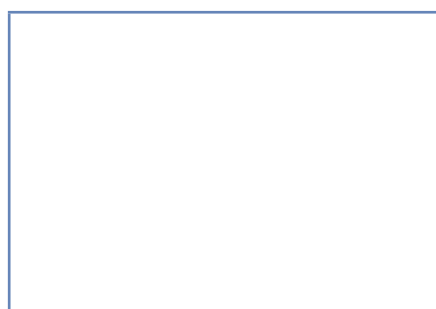

**LEGGERE ATTENTAMENTE LE ISTRUZIONI PRIMA DI INSTALLARE LA MACCHINA**

**READ THE INSTRUCTIONS CAREFULLY BEFORE INSTALLING THE MACHINE**

**LIRE ATTENTIVEMENT LES INSTRUCTIONS AVANT D'INSTALLER LA MACHINE**

**LESEN SIE VOR DER INSTALLATION DES GERÄTES AUFMERKSAM DIE VORLIEGENDEN  
GEBRAUCHSANLEITUNGEN**

**LEER ATENTAMENTE LAS INSTRUCCIONES ANTES DE INSTALAR LA MÁQUINA**

**ВНИМАТЕЛЬНО ПРОЧИТАЙТЕ ЭТИ ИНСТРУКЦИИ, ПРЕЖДЕ ЧЕМ ПРИСТУПАТЬ К УСТАНОВКЕ МАШИНЫ**

**LER ATENTAMENTE AS INSTRUÇÕES ANTES DE INSTALAR A MÁQUINA**





Vi ringraziamo per aver acquistato un nostro apparecchio.

Le istruzioni per l'installazione e la manutenzione nonché il suo impiego, che troverete sulle pagine che seguono, sono state preparate per assicurare una lunga vita e un perfetto funzionamento del vostro apparecchio.

Seguite attentamente queste istruzioni.

Noi abbiamo ideato e costruito questo apparecchio secondo le ultime innovazioni tecnologiche. Voi ora dovrete averne cura.

La vostra soddisfazione sarà la nostra migliore ricompensa.

Thank you for choosing our machine.

The instructions for installation, maintenance and use found on the following pages have been prepared to ensure a long life and a perfect operation of your unit.

Please, do follow the instructions carefully.

We have designed and built this machine using the latest innovative technologies. Now you shall take good care of it.

Your full satisfaction is our greatest reward.

Nous vous remercions d'avoir choisi notre machine.

Les instructions pour l'installation, l'entretien et l'utilisation qui figure dans les pages suivantes ont été préparées pour assurer une longue durée de vie et un fonctionnement parfait de votre appareil.

S'il vous plaît, veuillez suivre attentivement les instructions.

Nous avons conçu cette machine, en utilisant les dernières technologies innovantes. Vous devrez maintenant en prendre soin.

Votre satisfaction est notre plus grande récompense.

Wir danken Ihnen für den Kauf dieses Gerätes.

Die Anleitungen zu Installation, Wartung und Betrieb des Gerätes, die Sie auf den folgenden Seiten finden, wurden erstellt, um Ihrem Gerät eine lange Lebensdauer und einen ordnungsgemäßen Betrieb zu gewähren.

Befolgen Sie diese Anweisungen aufmerksam.

Dieses Gerät wurde nach dem letzten Stand der Technik entwickelt und konstruiert. Diese Anleitung soll Ihnen dabei helfen, es gebührend zu pflegen.

Ihre Zufriedenheit ist für uns die beste Entlohnung.

Gracias por haber adquirido uno de nuestros productos.

Las instrucciones para la instalación y mantenimiento, así como su uso, que se encuentran en las páginas que siguen, se han preparado para asegurar una larga vida y un funcionamiento fiable de su unidad.

Sígalas atentamente.

La máquina ha sido proyectada y fabricada con las últimas innovaciones tecnológicas. Por favor, utilícela con cuidado.

Su satisfacción es nuestra mejor recompensa.

Благодарим Вас за выбор нашей продукции.

Инструкции по установке, использованию и обслуживанию, представленные в настоящем руководстве, были подготовлены для того, чтобы обеспечить долгую и исправную службу Вашего оборудования.

Пожалуйста, точно следуйте приведённым в руководстве указаниям и рекомендациям.

Мы разработали и изготовили это оборудование в соответствии с самыми последними техническими достижениями.

Теперь его судьба зависит от Вас.

Лучшая награда для нас - Ваше удовольствие от работы с нашим оборудованием.

Obrigado por adquirir um dos nossos aparelhos.

As instruções de instalação, manutenção e utilização que encontrará nas páginas seguintes foram preparadas para garantir uma longa duração e um perfeito funcionamento do seu aparelho.

Siga estas instruções escrupulosamente.

Idealizámos e construímos este aparelho segundo as últimas inovações tecnológicas. Agora, cabe-lhe a si cuidar dele.

A sua satisfação será a nossa melhor recompensa.

Sommaire	Page
<b>AVERTISSEMENTS</b>	<b>4</b>
<b>1. INSTALLATION DE LA MACHINE</b>	<b>6</b>
1.1 Données techniques	6
1.2 Déplacement du produit	7
1.3 Réception du produit	7
1.4 Stockage	7
1.5 Documentation fournie avec la machine	7
1.6 Préparation à l'installation	7
1.7 Caractéristique environnementale d'installation	7
1.8 Aspiration vapeurs	7
1.9 Connexion électrique - Caractéristiques	8
1.10 Raccordement hydraulique - Caractéristiques	8
1.11 Caractéristiques de l'eau d'alimentation	9
1.12 Raccordement au générateur de vapeur (versions spéciales sur demande)	9
1.13 Positionnement de la machine	10
1.14 Connexion électrique	10
1.15 Raccordement hydraulique	10
1.16 Mise en service	10
<b>2. DESCRIPTION DE LA MACHINE</b>	<b>11</b>
2.1 Description de la machine	11
2.2 Caractéristiques de la machine	12
<b>3. PANNEAU DE COMMANDE ET SYMBOLES CORRESPONDANTS</b>	<b>13</b>
<b>4. FONCTIONNEMENT</b>	<b>14</b>
4.1 Mise en service	14
4.1.1 Allumage	14
4.1.2 Démarrage du cycle de lavage	14
4.1.3 Arrêt	15
4.2 Chargement objets	15
4.3 Emploi du détergent	16
4.4 Emploi du produit de rinçage	16
4.5 Vidange cuve	17
4.6 Vidange du surchauffer et du break tank (fonction antigel)	17
4.7 Pompes de lavage	17
<b>5. ENTRETIEN</b>	<b>19</b>
5.1 Entretien ordinaire	19
5.2 Entretien particulier	20
<b>6. ASPECTS ENVIRONNEMENTAUX</b>	<b>20</b>
6.1 Emballage	20
6.2 Mise au rebut	20
<b>7. RESPECT DES NORMES D'HYGIÈNE ET H.A.C.C.P.</b>	<b>21</b>
<b>8. ASPECTS ÉCOLOGIQUES</b>	<b>21</b>
8.1 Conseils sur l'utilisation optimale de l'énergie, l'eau et additifs	21
<b>9. SIGNALISATIONS ET ALARME</b>	<b>22</b>
9.1 Signalisations	22
9.2 Alarmes	22
<b>10. PROBLÈMES, CAUSES ET REMÈDES DE LA MACHINE</b>	<b>23</b>

## AVERTISSEMENTS



Il est très important que le présent mode d'emploi soit conservé avec le lave-vaisselle afin de pouvoir être consulté au besoin. En cas de vente ou du transfert de ce dernier à un autre utilisateur, veiller à ce que le mode d'emploi accompagne toujours le lave-vaisselle, afin que le nouveau propriétaire puisse s'informer sur son fonctionnement et les avertissements qui s'y réfèrent.

**Ces avertissements doivent être lus avec attention avant l'installation et l'utilisation de l'appareil.**

L'utilisateur doit respecter les règles suivantes:

- Le branchement aux installations électriques et hydrauliques doit être effectué par des opérateurs qualifiés.
- Ce lave-vaisselle ne doit être mis en route que par des personnes adultes. Il s'agit d'une machine à usage professionnel. Elle doit être utilisée par du personnel habilité et installée et réparée par un assistant technique qualifié. Le constructeur décline toute responsabilité en cas d'utilisation, d'entretien ou de réparation impropre.
- Cet appareil peut être utilisé par des jeunes majeurs de 15 ans, après d'avoir reçu les instructions appropriées. La machine ne peut pas être utilisée par des personnes avec des réduites capacités physiques, sensorielles ou facultés mentales, ou par des personnes sans expérience ou sans les instructions nécessaires.
- Les enfants ne doivent pas jouer avec l'appareil.
- Le nettoyage et l'entretien doit être effectué par l'utilisateur et pas par des enfants sans supervision.
- Il est interdit à l'utilisateur d'entreprendre toute intervention de réparation et/ou d'entretien. Toujours s'adresser à du personnel qualifié.
- L'assistance sur ce lave-vaisselle doit être entreprise par du personnel autorisé.

**Note: N'utiliser que des pièces de rechange originales. Dans le cas contraire, la garantie du produit et la responsabilité du constructeur n'auront plus effet.**

- **La machine est conçue seulement pour laver des plateaux et différents plats à four sales des résidus alimentaires humains. Toute autre utilisation est inadéquate. NE PAS laver d'objets contaminés par de l'essence, de la peinture, des pièces d'acier ou de fer, des objets fragiles ou du matériel non résistant au processus de lavage. Ne pas utiliser de produits chimiques corrosifs, acides ou alcalins, de solvants ou de produits nettoyants à base de chlore.**
- **Après l'utilisation, à la fin de la journée et pour toute opération d'entretien il est impératif de débrancher la machine en suivant cette procédure: Eteindre l'appareil dès le panneau de commande. Vidanger la cuve en appuyant sur la touche vidange sur le panneau commande nterrompre l'alimentation électrique par l'interrupteur magnétothermique omnipolaire (interrupteur général au mur). Fermer les robinets d'alimentation hydraulique. Le non-respect des instructions ci-dessus est une grave négligence d'utilisation et peut causer des graves dommages aux choses et aux personnes, dont le fabricant ne sera pas responsable.**

- **Ne pas utiliser tuyaux de chargement vieilles, mais exclusivement ceux on dotation avec la machine.**
- Pour les opérations de nettoyage suivre exclusivement ce qui est prévue dans le manuel du constructeur (voir chap. **5. ENTRETIEN**).
- La machine a un degré de protection IP (voir étiquette données techniques sur la machine) contre les jets accidentels d'eau, elle n'est pas protégé contre les jets d'eau en pression. La machine ne doit pas être nettoyée avec des jets d'eau et/ou système à pression ou vapeur.
- Ne pas utiliser l'eau pour étendre les incendies des composants électriques.
- Ne pas obstruer les grilles d'aspiration ou de dissipation.
- La machine doit être alimentée avec de l'eau à une pression maximale de 400 kPa.
- **Il faut installer un interrupteur omnipolaire magnétothermique calibré selon l'absorption et qui puisse assurer la totale déconnexion du réseau, en cas de surchargements III.**
- **Cet interrupteur devra être incorporée dans le réseau et devra être dédié exclusivement à cette utilisation et installé en proximité de la machine.**
- **Toujours et impérativement éteindre la machine avec cet interrupteur: seulement cet interrupteur garantit l'isolation totale par rapport au secteur.**
- **S'assurer que les installations électriques sont équipées d'une prise de terre efficace.**
- Après avoir deconnecté la tension, seulement du personnel qualifié peut accéder au tableau de commandes.

**Note: Le fabricant décline toutes responsabilités en cas d'accidents aux personnes ou aux choses dérivant par le non-respect du contenu de ce manuel.**



**ATTENTION: IL EST INTERDIT D'INTRODUIRE LES MAINS ET/OU DE TOUCHER LES PARTIES DU FOND DE LA CUVE PENDANT ET/OU A LA FIN DU CYCLE DE LAVAGE.**



**ATTENTION: LA NON-OBSERVANCE, MEME PARTIELLE, DES NORMES CITEES DANS CETTE NOTICE ANNULE LA GARANTIE DU PRODUIT ET DECHARGE LE PRODUCTEUR DE TOUTE RESPONSABILITE.**

# 1. INSTALLATION DE LA MACHINE

## 1.1 Données techniques

- A Alimentation électrique
- B Puissance totale installée
- C Pression dynamique
- D Degré de protection boitiers
- E Absorption totale

Model Family		DWXXXX	Type	IPXX	
Model Code		DESCRIPTION			
S/N	DWX10XXXXX	400V 3N 50HZ	xxA		
	xxxxW				
	MAX	xxx-xxx kPa			
	MAX	xx°C			
	MAX	xx°C			
	MAX	xxkPa			
					MADE IN ITALY YYYY
Model				S/N	

**Model DW XXXX**

FAMIGLIA PRODOTTO  
FAMILY PRODUCT  
FAMILLE DU PRODUIT  
FAMILIA PRODUCTO  
FAMILIE DES PRODUKTES  
СЕРИЯ ПРОДКТА

---

**S/N DW X xxxxxxxx**

ANNO YEAR N=2017 - 2018  
YEAR YEAR O=2018 - 2019  
ANNÉE ANNÉE P=2019 - 2020  
AÑO JAHR Q=xxxx - xxxx  
ГОД ВЫПУСКА

---

NUMERO DI SERIE  
SERIAL NUMBER  
NUMÉRO DI SÉRIE  
NUMERO DI SERIE  
SERIENNUMMER  
СЕРИЙНЫЙ НОМЕР

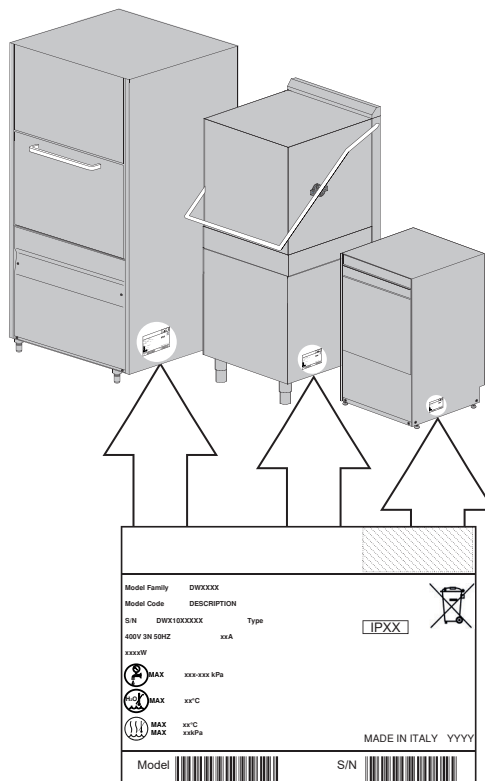

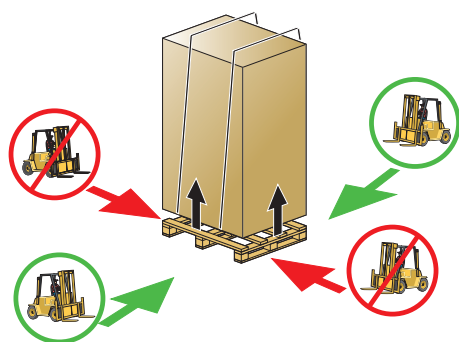

Fig. 1

## 1.2 Déplacement du produit

Le déplacement des machines doit se faire strictement, comme indiqué dans la Fig. 1 relativement aux points d'accrochage indiqués pour le soulèvement avec chariot élévateur.

Assurer la machine de façon que durant le transport, il n'y a pas de mouvements accidentels de celle-ci.

**N.B.:** Le harnais avec cordes n'est pas prévu.

## 1.3 Réception du produit

Avant d'accepter la machine, vérifier que les données de la matricule correspondent à celles demandées et à celle de la ligne électrique à disposition (voir parag. 1.1 Données techniques).

Après avoir ôté l'emballage, contrôler que l'appareil n'a pas été endommagé durant le transport. Dans ce cas, informer au plus vite votre revendeur de l'anomalie. Dans le doute que celle-ci puisse compromettre la sécurité, ne pas installer la machine.

L'installation et la mise en service de la machine doivent être effectuées par des opérateurs qualifiés, même si la machine vient d'un autre site et elle a déjà été utilisée.

**Vérifier le serrage des bandes métalliques, des écrous et les terminaux qui pourraient se bouger pendant le transport, pour empêcher des fuites d'eau pendant le fonctionnement de la machine.**

Pour la mise au rebut de l'emballage voir parag. 6.2 Mise au rebut.

## 1.4 Stockage

Température de stockage: min. +4 °C - max +50 °C - humidité <90%.

Les parties stockées doivent être périodiquement vérifiées pour contrôler les éventuelles détériorations.

Ne pas stocker la machine dans un endroit exposé aux agents atmosphériques (pluie, soleil, gel, etc.). Ne pas placer de matériel sur la machine emballée. Ne pas tourner la machine pendant le stockage (voir Fig. 2).

Fig. 2

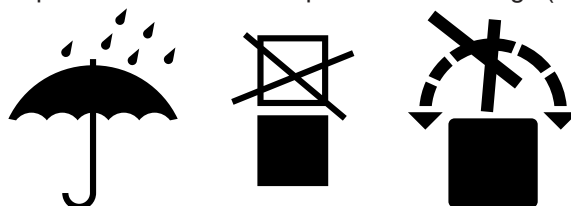

## 1.5 Documentation fournie avec la machine

Notice d'emploi et d'entretien.

Schémas électriques.

Schémas entretien plastifié.

Une copie des schémas électriques doit être conservée dans l'armoire électrique.

## 1.6 Préparation à l'installation

Voici les instructions pour la procédure d'installation.

L'installation doit être effectuée par un installateur qualifié.

## 1.7 Caractéristique environnementale d'installation

L'environnement d'installation doit être un local fermé avec une température interne garantie entre 5 °C et 35 °C.

**La machine est équipée des sondes pour la gestion des températures. Pour assurer le correct fonctionnement, il faut que ces sondes ne fonctionnent pas avec une température interne inférieure à 5 °C.**

Il est donc essentiel que, avant de l'allumer, la machine atteigne la température de l'environnement d'installation.

## 1.8 Aspiration vapeurs

En conformité aux normes d'hygiène, pour un bon fonctionnement de la machine et à fin de garantir un environnement propre pour l'opérateur, nous conseillons d'effectuer 10 changements d'air par heure dans la salle à laver.

Dans le cas d'un petit environnement, nous conseillons 15 changements d'air par heure.

Les temps pour l'échange d'air par heure peuvent être réduits de moitié si la machine est équipée d'un récupérateur de chaleur.

## 1.9 Connexion électrique - Caractéristiques

La connexion électrique doit être conforme à la législation en vigueur et aux normes techniques relatives. Vérifiez que la valeur de la tension de réseau mesurée corresponde à celle indiquée dans la plaquette signalétique de la machine et que l'installation supporte la puissance et le courant de la machine, coordonnées qui sont reportées sur la plaque signalétique de la machine.



**Il faut installer un interrupteur omnipolaire magnétothermique calibré selon l'absorption et qui puisse assurer la totale déconnexion du réseau, en cas de surchargements III. Cet interrupteur devra être incorporée dans le réseau et devra être dédié exclusivement à cette utilisation et installé en proximité de la machine. Toujours et impérativement éteindre la machine avec cet interrupteur: seulement cet interrupteur garantit l'isolation totale par rapport au secteur. S'assurer que les installations électriques sont équipées d'une prise de terre efficace.**



**ATTENTION: vérifiez soigneusement afin que la "mise à terre" de la machine soit correctement dimensionnée et parfaitement fonctionnante et qu'il n'y aient pas trop d'appareils connectés à la même "mise à terre". Une connexion à "terre" insuffisante ou mal connectée peut provoquer la corrosion et/ou des "perçages" des tôles d'acier inoxydable, jusqu'à leur perforation.**

## 1.10 Raccordement hydraulique - Caractéristiques

Le branchement au réseau hydraulique doit être effectué selon la législation en vigueur et les normes techniques relatives. L'eau en entrée doit, en outre, respecter les paramètres indiqués dans le **tableau 1**

tableau 1

Tableau caractéristiques eau	Min	Max
Pression statique	200 kPa	400 kPa
Press.dynamique*	150 kPa	350 kPa
Dureté eau**	2 °f	8 °f
Température alimentation eau froide***	5 °C	50 °C
Température alimentation eau chaude****	50 °C	60 °C
Débit	10 l/min	

### Monter un robinet pouvant bloquer rapidement et complètement l'arrivée de l'eau sur le circuit d'alimentation de l'eau.

\*Au cas où la valeur serait inférieure à 2 bar p. dynamique (200 kPa), il **est obligatoire** d'installer une pompe pour accroître la pression et ceci afin d'avoir un fonctionnement optimal de la machine (sur demande, la machine peut être fournie avec cette pompe).

\*Si la pression du réseau est supérieure à 4 bar (400 kPa), il **est obligatoire** d'appliquer un réducteur de pression.

\*\*Si l'eau a une dureté moyenne supérieure à 8 °f, il **est obligatoire** d'installer un adoucisseur. Vous aurez ainsi une vaisselle plus propre et votre machine durera plus longtemps.

**Note:** Les endommagements des composants causés par le calcaire (dureté de l'eau supérieure à 8°f et sans adoucisseur) ne sont pas compris dans la garantie.

Une fois par an il est conseillé de vérifier la dureté de l'eau.

Afin de garantir une performance optimale de la machine, le champ de température de l'eau d'alimentation doit être comprise dans les valeurs indiquées dans le tableau **tableau 1**.

\*\*\*Les machines avec supplément de puissance sont fabriquées en cas d'alimentation en eau froide.

La machine doit être alimentée avec eau froide, si équipée de système de récupération de chaleur (maximum 15 °C). La connexion avec de l'eau chaude ne permet pas la récupération d'énergie et l'abattage des buées produites.



**ATTENTION: Montage du récupérateur d'énergie et condenseur des buées (option)  
Il est strictement interdit de raccorder la ventilation de la machine directement à l'extérieur du local!  
Les conditions climatiques défavorables pourraient endommager sérieusement le récupérateur thermique ou le condenseur des buées (les températures extérieures sont trop froides ou rigides).**

\*\*\*\*La température de l'eau chaude d'alimentation du réseau hydrique ne doit pas dépasser 55 °C.

Le tube d'évacuation doit toujours être relié à un siphon afin d'éviter le retour des odeurs des égouts.

L'hauteur MAXIMUM de vidange permise est de cm. 15 (sans l'option pompe de vidange).



## 1.11 Caractéristiques de l'eau d'alimentation

L'eau d'alimentation de la machine doit être potable selon la législation en vigueur.

L'eau en entrée doit, en outre, respecter les paramètres indiqués dans le **tableau 2**.

<b>Tableau paramètres eau</b>		<b>Min</b>	<b>Max</b>
<b>tableau 2</b>	Chlore <sup>1</sup>		2 mg/l
	pH	6,5 <sup>1</sup>	8,5 <sup>3</sup>
	Dureté totale		8 °f <sup>2-3</sup>
	Fer <sup>3</sup>		0,2 mg/l
	Manganèse <sup>4</sup>		0,05 mg/l
	Conductivité <sup>5</sup>	200µS/cm	

<sup>1</sup> Les valeurs en dehors des limites provoquent des phénomènes de corrosion et peuvent compromettre la durée de vie de la machine.

<sup>2</sup> Pour l'eau d'une dureté supérieure **il est obligatoire** d'installer un adoucisseur et en vérifier régulièrement le bon fonctionnement.

<sup>3</sup> Les valeurs en dehors des limites provoquent des incrustations et sédiments ayant comme conséquence une diminution des performances, de la fonctionnalité et une réduction de la durée de vie de la machine.

<sup>4</sup> Valeur désirée: les valeurs en dehors de la limite comportent le brunissement de l'acier.

<sup>5</sup> Pour machines équipées avec l'option Récupérateur Thermique.

Nous recommandons de faire l'analyse de l'eau au moins une fois par an.

## 1.12 Raccordement au générateur de vapeur (versions spéciales sur demande)

Prévoir en proximité, une vanne d'interception des vapeurs.

la vapeur en entrée doit, en outre, respecter les paramètres indiqués dans le **tableau 3**.

<b>Tableau pression/Alimentation vapeur</b>		<b>Min</b>	<b>Max</b>
<b>tableau 3</b>	Pression statique	0,5 bar	0,7 bar

Si la pression de la vapeur dépasse les 0,7 bar insérer un réducteur de pression.

A la sortie de la machine, installer un déchargeur de buée avec un débit d'au moins 25 kg/h.

### 1.13 Positionnement de la machine

Enlever l'emballage de la machine.

Soulever la machine en utilisant les moyens présentés au chap. **1.2 Déplacement du produit**.

Positionner la machine comme indiqué dans le schéma de raccordement (lay-out), approuvé au moment du chiffrage.

Maintenir une distance d'environ 50 mm des murs pour permettre la ventilation des moteurs (voir **Fig. 3**). Installer des hottes aspirantes pour assurer une ventilation suffisante de l'endroit apte à éliminer l'excès de vapeur.

Vérifier le correct nivelage de la machine avec une nivelle à la bulle et éventuellement visser ou dévisser les pieds (voir **Fig. 4**).

Veiller à ce que la machine ne repose pas sur le câble d'alimentation ou sur les tuyaux d'arrivée et d'écoulement. Pour mettre la machine à niveau, régler les pieds d'appui.

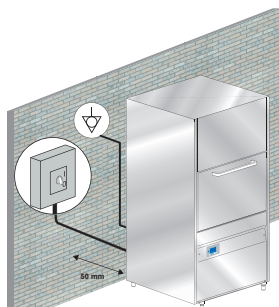

Fig. 3

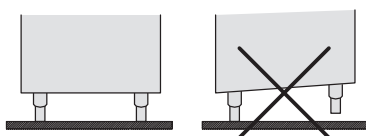

Fig. 4

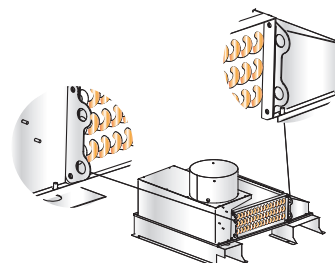

Fig. 5

Dans le cas de successifs déplacements, si la machine est équipée d'un récupérateur de chaleur, attention à ne pas réutiliser les attaches de la batterie pour le déplacement en bloque de la machine (voir **Fig. 5**).

Ces attaches sont conçus seulement comme support pour soulever la batterie du récupérateur pendant la phase d'installation et ils ne sont suffisamment résistants pour soutenir le poids de toute la machine.

### 1.14 Connexion électrique

La connexion électrique doit être conforme à la législation en vigueur et aux normes techniques relatives.

S'assurer que la ligne d'alimentation est la même que celle indiquée sur la matricule de la machine.

**La machine est également équipée d'une borne ( ) placée sur le dos. Elle doit être utilisée pour relier différents appareils entre eux au conducteur externe équipotentiel, afin d'éviter le risque de chocs électriques.**

Le câble d'alimentation doit être neuf, flexible, et porter l'inscription "har" H07RN-F ou une inscription nationale en vigueur.

La section du câble électrique est proportionnelle au courant de la machine.

Si le câble d'alimentation est endommagé, il doit être remplacé par le fabricant ou son agent de service, ou par une personne de qualifiée, afin d'éviter tout risque.

La machine est dotée d'une pompe triphasée: vérifier la rotation du moteur (sens des flèches sur le carter).

### 1.15 Raccordement hydraulique

Connecter le tuyau en caoutchouc pour le remplissage d'eau, fournit avec la machine, au réseau hydraulique avec embout fileté de 3/4".

### 1.16 Mise en service

A la charge de l'installateur.

## 2. DESCRIPTION DE LA MACHINE

### 2.1 Description de la machine

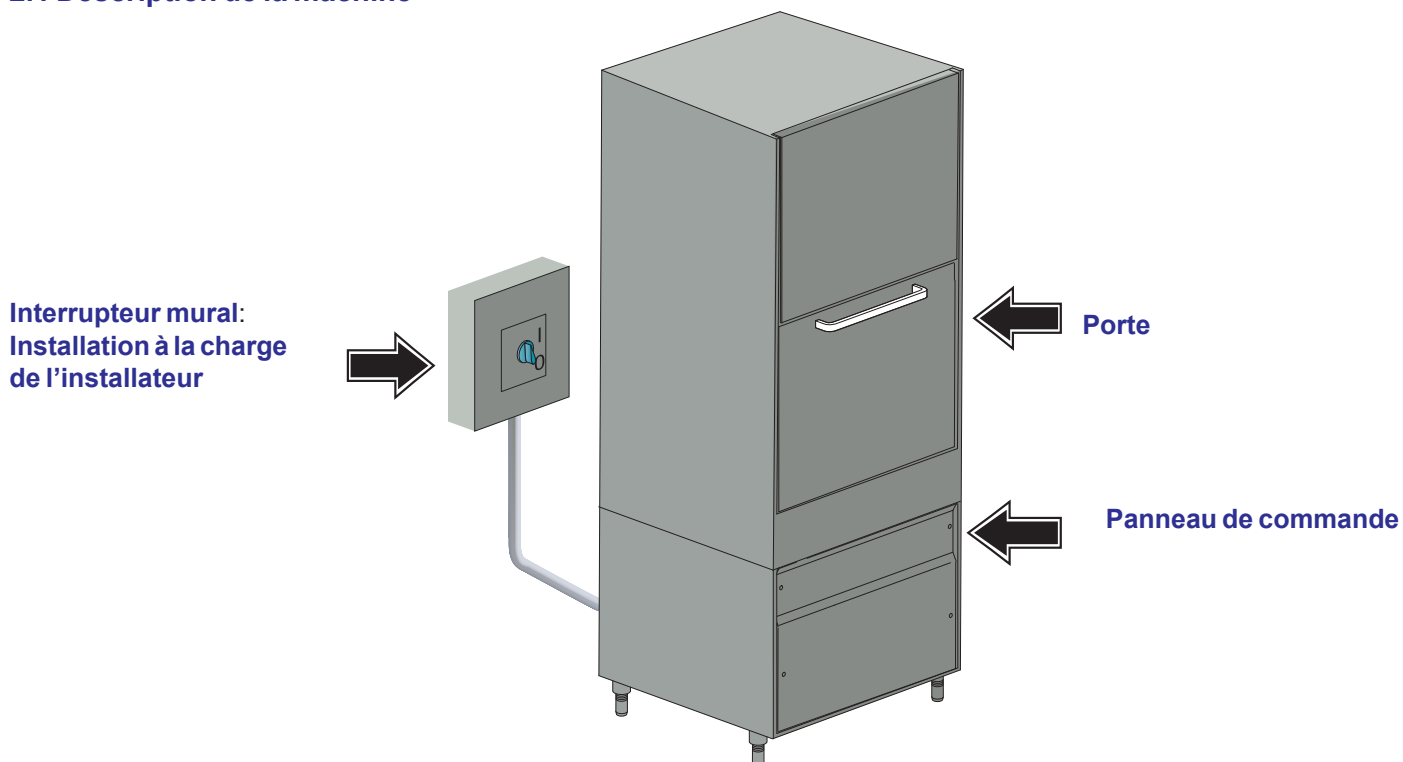

#### Dotation standard:

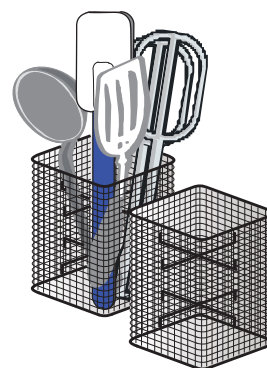
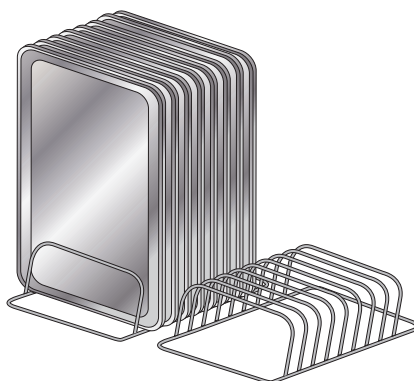

## Option:

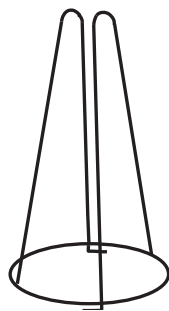
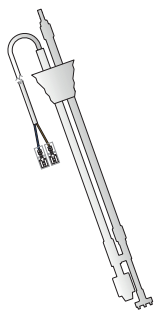

**Senseur présence détergent/produit de rinçage**

**Support Sac à Poche (uniquement sur la machine dotée de panier 550 x 665 mm)**

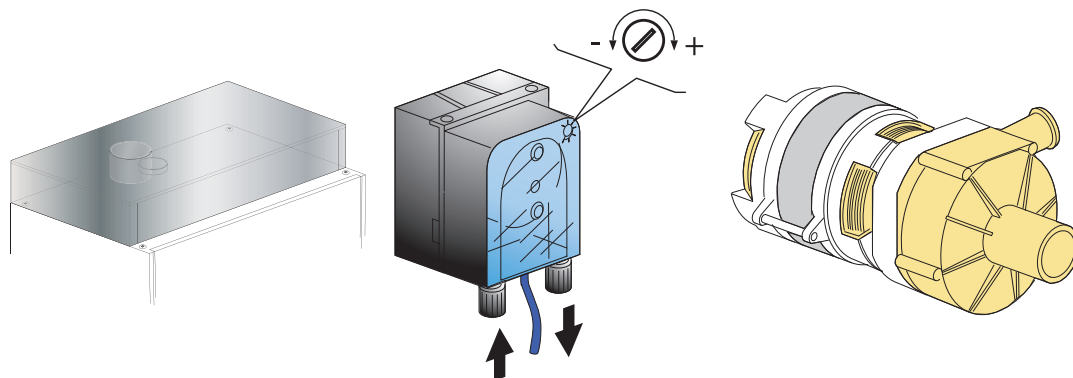

**Récupérateur Thermique**

**Doseur électrique détergent**

**Pompe de Vidange**

Pour fonctionner, la machine a besoin de trois branchements:

- Electrique;
- Hydrique;
- Vidange.

Cette machine comprend un lavage à 55 °C avec détergent et un rinçage à 85 °C avec introduction du liquide de rinçage.

**La machine est conçue seulement pour laver des plateaux et différents plats à four sales des résidus alimentaires humains. Toute autre utilisation est inadéquate.**

**Toute autre utilisation est inadéquate.**

NE PAS laver d'objets contaminés par de l'essence, de la peinture, des pièces d'acier ou de fer, des objets fragiles ou du matériel non résistant au processus de lavage.

Ne pas utiliser de produits chimiques corrosifs, acides ou alcalins, de solvants ou de produits nettoyants à base de chlore.

Ne pas ouvrir la porte de la machine en cours de fonctionnement.

La machine est en tout cas doté d'une sécurité qui, en cas d'ouverture accidentelle de la porte, bloque immédiatement le fonctionnement, évitant ainsi les fuites d'eau.

Ne pas oublier de toujours éteindre l'appareil et de vider la cuve avant d'accéder à l'intérieur pour le nettoyer ou pour toutes d'autres raisons.



**ATTENTION: Montage du récupérateur d'énergie et condenseur des buées (option)**

**Il est strictement interdit de raccorder la ventilation de la machine directement à l'extérieur du local!**

**Les conditions climatiques défavorables pourraient endommager sérieusement le récupérateur thermique ou le condenseur des buées (les températures extérieures sont trop froides ou rigides).**

## 2.2 Caractéristiques de la machine

La machine (avec panier 550 x 665 mm) a une valeur de pression acoustique de  $LpA = 65dBA \pm 2.5$ . \*\*

La machine (avec panier 700 x 700 mm) a une valeur de pression acoustique de  $LpA = 70dBA \pm 2.5$ . \*\*

La machine (avec panier 850 x 725 mm) a une valeur de pression acoustique de  $LpA = 73dBA \pm 2.5$ . \*\*

La machine (avec panier 1350 x 725 mm) a une valeur de pression acoustique de  $LpA = 74dBA \pm 2.5$ . \*\*

\*\* test effectué d'après les indications de la norme EN 60335-2-58/A11

### 3. PANNEAU DE COMMANDE ET SYMBOLES CORRESPONDANTS

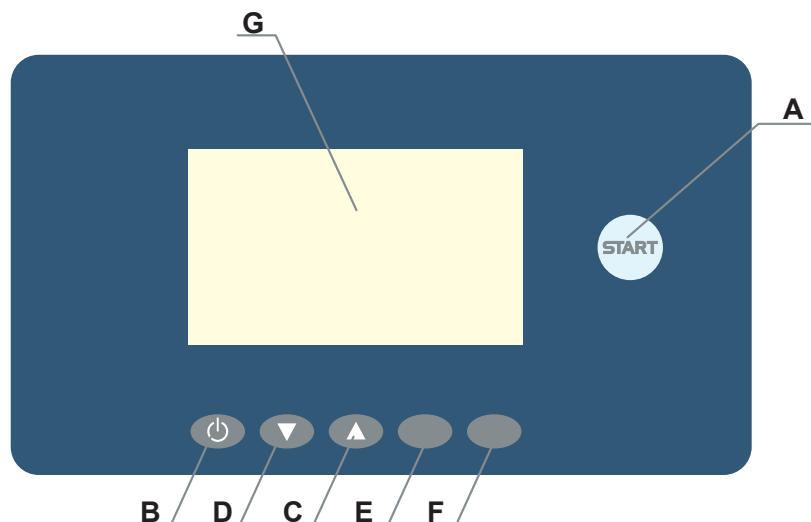

**A:** Start/Stop Cycle

**Touche multicolore:**

couleur rouge fixe: machine en chargement/échauffement;

couleur rouge clignotant: alerte (trouver le code alerte et consulter le tableau des alertes);

couleur vert: machine prête pour selection cycle;

couleur bleu: machine en travail;

couleur bleu clignotant: machine en prêt pendant la fonction antigel.

**B:** ON/OFF (seulement en arrêt)

**C:** Sélection de cycle

**D:** Sélection de cycle

**E:** Touche pompe de vidange (Optional)

**F:** Info

**G:** Ecran

## 4. FONCTIONNEMENT

### 4.1 Mise en service

#### 4.1.1 Allumage

- Introduire les filtres de surface. **Il est interdit de faire fonctionner la machine sans filtre.**
- Fermer la porte de la machine.
- Ouvrir le robinet d'eau.
- Enclencher l'interrupteur général au mur. L'écran **Firmware** s'affiche pendant quelques secondes.
- La machine se met en **stand-by**. Sur l'écran apparaît le symbole **STAND-BY** ou le **LOGO**.
- Presser le bouton **B**.

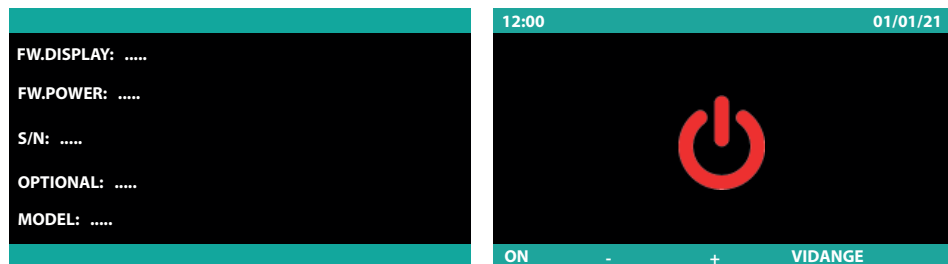

La mise en route de la machine est signalée par l'illumination de la touche **A**.

Sur l'écran disparaît **STAND-BY**.

La touche **A** est de couleur blanche pendant quelques secondes, le temps que la carte charge le logiciel. Après ce laps de temps, elle devient de couleur rouge.

A ce point commence la phase du remplissage d'eau. Sur l'écran apparaît le mot **CHARGEMENT D'EAU**.

Si les machines sont équipées avec le Break Tank certifié WRAS, le temps de remplissage de la cuve se rallonge.

Lorsque le remplissage est terminé, le chauffage commence. Sur l'écran sera visualisé le message **ÉCHAUFFEMENT**. Cette inscription reste tant que le bac et le chauffe-eau n'ont pas atteint les températures préréglées. Au cours de cette phase la machine est interdite et on ne peut sélectionner ni faire démarrer aucun cycle.

A ce stade, vous pouvez activer un **DÉMARRAGE AUTOMATIQUE** (voir parag. 4.1.2 Démarrage du cycle de lavage).

Lorsque le chargement/échauffement est terminé, la touche lumineuse **A** et l'écran, est de couleur verte.

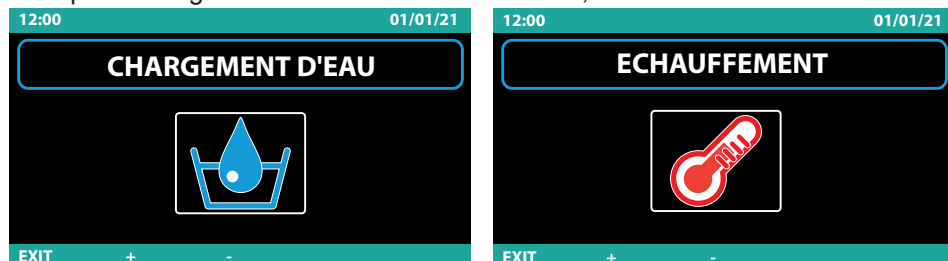

#### 4.1.2 Démarrage du cycle de lavage

- Introduire le panier avec la vaisselle à laver (voir parag. 4.2 Chargement objets). Les assiettes doivent être placées correctement dans le panier.
- Sélectionner le cycle de lavage désire en faisant défiler le curseur en utilisant les touches **C** et **D** ou en appuyant la touche **A**. Dès que le programme désiré s'affiche, relâcher la touche. Le cycle de lavage commencera en pressant la touche **A**. La touche lumineuse **A** devient bleu.
- Pendant tout le temps de lavage l'affichage visualise les températures du bac et du chauffe-eau.

Sous les températures, une barre de progression du cycle en pourcentage (%) s'affichera.

A la fin du lavage, un rinçage à chaud est effectué avec l'eau du chauffe-eau.

Pour signaler la fin du cycle, la touche **A** se met à clignoter en bleu/vert.

Sur l'écran apparaît l'inscription **FIN DE CYCLE**.

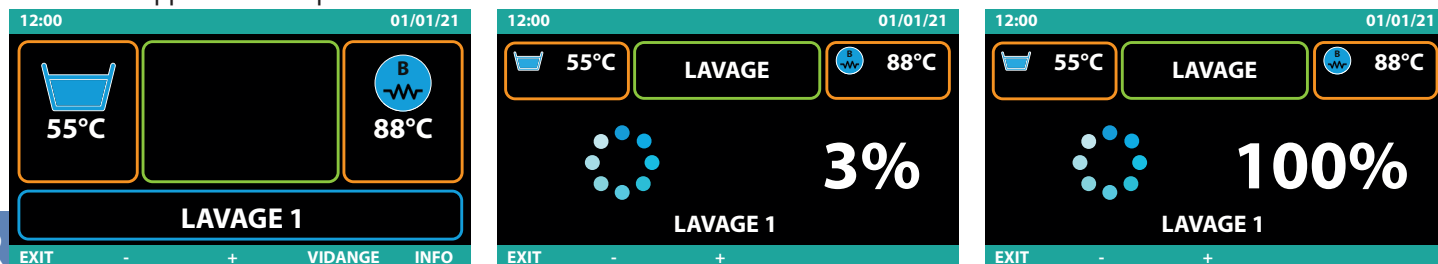

**N.B.:** La vaisselle ne séchera pas si la porte de la machine reste fermée. Sortir le panier ou ouvrir la porte pour permettre la totale évaporation de la buée et permettre le séchage de les objets.

À l'ouverture de la porte la touche lumineuse **A** devient verte. A ce moment, on peut effectuer un nouveau cycle.

**N.B.:** Reste en mémoire le dernier cycle choisi..

On conseille de changer l'eau de la cuve 2 fois par jour, ou à chaque fois que ceci est nécessaire.

**DÉMARRAGE AUTOMATIQUE:** Cette fonction permet d'activer un cycle automatique de lavage au terme de la phase de remplissage/chauffage.



Activation DÉMARRAGE AUTOMATIQUE:

- Appuyer sur la touche **A** et la maintenir appuyée pendant 10 secondes pendant la phase de remplissage ou de chauffage.
- Dans les 30 secondes, sélectionner le cycle de lavage avec les touches **C** ou **D** et confirmer avec la touche **A**. Sur l'écran apparaît l'inscription **DÉMARRAGE AUTOMATIQUE**.
- Dans le cas contraire, répéter la procédure.

### 4.1.3 Arrêt



- Tenir presser le bouton **B**. Sur l'écran apparaît le symbole **STAND-BY** ou le **LOGO**.
- A la fin de la journée, nettoyer la machine (voir chap. **5. ENTRETIEN**).
- Fermer l'alimentation de l'eau de la machine.
- Eteindre l'interrupteur général mural.
- En fin de journée, nous vous conseillons de laisser la porte de la machine ouverte.

## 4.2 Chargement objets

### Version standard

Avant de mettre les objets dans la machine, débarrasser tous résidus alimentaires.

Ce n'est pas nécessaire de rincer les objets sous l'eau avant de les charger dans la machine.



**ATTENTION: NE PAS laver d'objets sales d'essence, de peinture, de cendre, sable, cire, lubrifiant et/ou contenant des pièces d'acier ou de fer. Ces substances peuvent endommager la machine. NE PAS laver des objets fragiles ou du matériel non résistant au processus du lavage.**



Merci de prendre en considération, également, les suivants conseils:

- Les objets ne doivent pas se couvrir les uns les autres.
- Placer les objets de telle sorte que toutes les surfaces soient atteintes par l'eau, autrement les objets ne seront pas lavés correctement.
- Contrôler que les objets soient en position stable et que les objets creux ne se renversent pas (paniers, casseroles, poêles, bols, etc.).
- Placer, dans le panier, tous objets creux, comme paniers, casseroles, poêles, bols, ect. **avec la partie creuse vers le bas**.
- Placer les objets creux dans une position inclinée, de sorte que l'eau puisse s'écouler.
- Assurez-vous que les objets ne sortent pas des paniers.
- Vérifiez que les bras de lavage/rinçage tournent librement, ils ne doivent pas être bloqués par des assiettes trop hautes ou trop importantes. Effectuer une rotation manuelle des bras pour contrôler.

Certains aliments comme les carottes, les tomates, le ketchup, les colorants naturels peuvent contenir des substances qu'en grandes quantités, peuvent altérer la couleur des objets et des pièces en plastique.

D'éventuelles modifications de couleur ne signifient pas que le plastique n'est pas thermoresistante.

## Objets à ne pas laver en lave-vaisselle.

Nous ne conseillons pas de laver dans le lave-vaisselle les suivants objets:

- Vaisselle et couverts en bois ou avec des pièces en bois; le bois, en cas d'hautes températures, se déforme et perd ses propriétés. En outre, les colles utilisées ne sont pas adaptés pour le traitement dans le lave-vaisselle; une conséquence peut être le détachement de la poignée.
- Objets d'artisanat, vases de valeur ou verres décorés.
- Objets en plastique qui ne sont pas thermorésistants.
- Objets en cuivre, laiton, étain ou d'aluminium peut décolorer ou devenir opaques.
- Les décorations sur verre, après un certain nombre de lavages, peuvent perdre leur brillance.
- Verres ou articles en cristal délicates, s'ils sont lavées souvent peut devenir opaques.

Nous vous conseillons d'acheter seulement des objets qui sont déclarés lavables en lave-vaisselle.

**Il est obligatoire de répéter le cycle de lavage à la fin du cycle si les objets ne sont pas propres ou s'il y a des résidus de lavage (paniers, casseroles, poêles, bols, etc . avec du liquide à l'intérieur).**

### 4.3 Emploi du détergent

Le lave-vaisselle peut être doté, sur commande, d'un doseur électrique de produit de lavage (toujours conseillé). S'il y a le doseur, la machine aspire uniquement le détergent.

Les produits utilisés doivent être absolument du TYPE NON MOUSSANT, spécifique pour le lavage mécanique des vaisselles, et de bonne qualité.

Il est conseillé l'emploi de détergents liquides.

Le dosage doit être effectué selon les instructions du fabricant du détergent, en tenant compte des caractéristiques de l'eau et du type de vaisselle à laver.

Le détergent doit être introduit seulement dans la cuve de lavage. 1 cm de détergent aspiré dans le tube correspond à 0,15 g env. Un dosage correct du détergent est très important pour obtenir un lavage efficace.

**N.B.:** Ne pas utiliser pour le lavage des détergents avec des réactifs à base de chlore.

Le manque de détergent dans le réservoir est signalé par le message **NIVEAU DETERGENT** sur l'affichage (seulement s'il y a l'option "Senseur présence détergent/produit de rinçage").



### 4.4 Emploi du produit de rinçage

Pour accélérer le séchage et rendre brillant la vaisselle il est possible d'utiliser un produit de rinçage.

La machine est dotée d'un doseur de produit de rinçage. La machine aspire uniquement le produit de rinçage.

Le dosage doit être effectué selon les instructions du fabricant du produit de rinçage, en tenant compte des caractéristiques de l'eau.

**Note:** L'excès de produit provoque de la mousse qui peut compromettre le bon fonctionnement et la longévité des pompes.

L'excès de produit peut laisser des résidus sur la vaisselle.

Le manque de liquide de rinçage dans le réservoir est signalé par le message **NIVEAU PROD.RINÇAGE** sur l'écran (seulement s'il y a l'option "Senseur présence détergent/produit de rinçage").





## 4.5 Vidange cuve

Appuyer sur la touche E tant que sur l'affichage comparait l'inscription **VIDANGE CUVE**.

La machine peut être dotée de la pompe de vidange (optionnelle).

Pendant la phase de vidange la touche **A** est de couleur bleue et clignote.

Lorsque la vidange est terminée la machine se met automatiquement en **stand-by**.

Pour remplir la cuve et pour effectuer un autre cycle, voir parag. **4.1 Mise en service**.

**La hauteur maximale de la vidange ne doit pas dépasser les 100 cm du sol. La vidange doit se trouver en amont d'un siphon.**

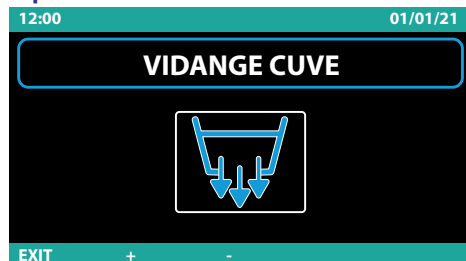

## 4.6 Vidange du surchauffer et du break tank (fonction antigel)

Cette fonction permet de vider le surchauffeur et du break tank pour un éventuel entretien extraordinaire ou comme fonction antigel.

- Appuyer sur la touche **B** et s'assurer que la cuve soit vide.
- Appuyer sur la touche **A** pour environ 3 secondes, le cycle de vidange surchauffeur et break tank démarre. Sur l'écran sortira un message **AUTONETTOYAGE** et la touche **A** clignotera en bleu. Si la cuve est pleine le système ne permettra pas le démarrage du cycle de vidange du surchauffeur. Sur l'écran sortira un message **VIDER LA CUVE**.
- À la fin de la vidange, il est possible de rallumer la machine en appuyant la touche **B**. La fonction ne s'effectue seulement lorsque la température dans le surchauffeur est supérieure à 50 °C.

## 4.7 Pompes de lavage

Les pompes de lavage installées dans la machine ne s'activent pas simultanément, mais une après l'autre, avec un retard de quelques seconds. De cette façon, les pics électriques se réduisent.

**Non disponible sur les machines avec un panier de 550 x 665 mm.**

## AVERTISSEMENTS

- Ne pas poser d'objets sur la machine.
- La machine a un degré de protection IP (voir étiquette données techniques sur la machine) contre les jets accidentels d'eau, elle n'est pas protégée contre les jets d'eau en pression. La machine ne doit pas être nettoyée avec des jets d'eau et/ou système à pression ou vapeur.
- Ne pas tromper les mains nues dans l'eau avec détergent. Si ceci arrivait, laver tout de suite les mains avec beaucoup d'eau.
- Accompagner la porte/le capot lors de l'ouverture et de la fermeture.
- Pour l'utilisation de cet appareil, respecter quelques règles importantes:



Ne jamais toucher l'appareil avec les mains ou les pieds mouillés

Ne jamais utiliser l'appareil pieds nus;

Ne pas installer l'appareil dans des endroits exposés à des projections d'eau.

- Ne pas obstruer les grilles d'aspiration ou de dissipation.
- Ne pas utiliser l'eau pour éteindre les incendies des composants électriques.

**Après l'utilisation, à la fin de la journée et pour toute opération d'entretien, il est très conseillé de débrancher la machine du réseau électrique en agissant sur l'interrupteur de service puis sur l'interrupteur général au mur, qui doit être installé par l'installateur. Fermer le robinet d'alimentation d'eau.**

**ATTENTION: LE NETTOYAGE DE L'INTERIEUR DE LA MACHINE NE PEUT ETRE EFFECTUE QUE 10 MINUTES APRES L'ARRET DE LA MACHINE.**

**ATTENTION: IL EST INTERDIT D'INTRODUIRE LES MAINS ET/OU TOUCHER LES PARTIES PRÉSENTES DANS LE FOND CUVE DURANT ET/OU À LA FIN DU PROGRAMME DE LAVAGE.**

## 5. ENTRETIEN

**ATTENTION: La machine ne doit pas être nettoyée avec des jets d'eau et/ou système à pression ou vapeur. En outre, nous vous conseillons de vous adresser à votre revendeur de produits de nettoyage afin d'avoir des informations détaillées sur les méthodes et les produits pour assainir périodiquement la machine. Pour le nettoyage de la machine, il est absolument interdit d'employer de l'eau de Javel ou des détergents à base de chlore.**

### 5.1 Entretien ordinaire

Le fonctionnement parfait de la machine dépend d'un nettoyage fait avec soin. Il sera nécessaire de l'effectuer au moins une fois par jour, en procédant de la façon suivante:

- Porter la machine en arrêt temporaire **STAND-BY** par le bouton d'allumage **B** (voir chap. 4. FONCTIONNEMENT).
- Retirer le filtre de surface (si présent) et le nettoyer sous l'eau courante (voir Fig. 6).
- Vidanger l'eau dans la cuve (voir parag. 4.1.3 Arrêt).
- Retirer les couronnes en agissant sur les vis de fixation, nettoyer soigneusement les gicleurs, les bras de lavage et les rincer sous l'eau courante (voir Fig. 7).
- Retirer le filtre du récupérateur de chaleur (si présent) et le nettoyer sous l'eau courante (voir Fig. 8).
- Remonter tous les éléments et réinstaller les couronnes dans leur logement en les fixant avec leurs vis de fixation. Faire bien attention que les gicleurs (ouverts et /ou fermés) soient repositionner dans leur siège et que l'inclinaison axiale des bras soit correcte.
- Nettoyer avec soin la cuve à l'aide de produits spécifiques.
- En fin de journée, nous vous conseillons de laisser la porte/le capot de la machine ouverte.
- **Cycle automatique de nettoyage/rinçage machine:** recommandé à chaque fin de journée. Avec la machine en arrêt temporaire **STAND-BY** enlever le trop-plein et, avec cuve vide, appuyer sur la touche **A**. Un cycle de rinçage automatique de 60 secondes se met en marche, et à la fin la machine reste en **STAND-BY**.
- Fermer le robinet de l'eau.
- Eteindre la machine par l'interrupteur général au mur.



Fig. 6

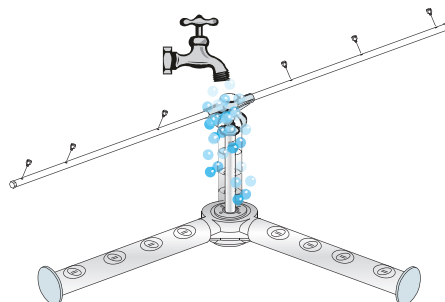

Fig. 7

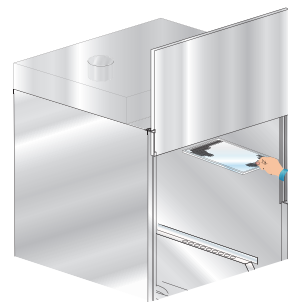

Fig. 8

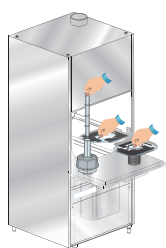

Fig. 9



Fig. 10

## 5.2 Entretien particulier

Une ou deux fois par an, faire contrôler la machine par un **technicien qualifié** pour:

- Nettoyer le filtre de l'électrovanne.
- Ôter les incrustations des résistances.
- Contrôler l'état d'étanchéité des joints des connexions de chargement et de déchargement de l'eau.
- Contrôler l'intégrité et/ou l'usure des composants. Remplacez immédiatement le composant par une pièce de rechange d'origine s'il semble usé ou oxydé.
- Contrôler le fonctionnement des doseurs.
- Contrôler le dispositif de sécurité de la porte.
- Faire serrer les bornes des branchements électriques.

**Veillez à ne pas mouiller les moteurs et les parties électriques.**

**Exécuter l'entretien avec l'interrupteur général à mur éteint.**

**Tous les 3-4 ans de fonctionnement de la machine, vérifier l'étanchéité et l'efficacité des contacts électriques, en particulier dans les bobines des contacteurs et à l'intérieur des relais.**

**Augmentez la fréquence de cette intervention si la machine est soumise à une utilisation particulièrement intense ou continue.**

## 6. ASPECTS ENVIRONNEMENTAUX

### 6.1 Emballage

L'emballage comprend les parties suivantes:

- une palette en bois;
- un sac en nylon (LDPE);
- un carton feuilleté;
- polystyrène (PS);
- réglette en polypropylène (PP).

**Il est conseillé d'éliminer les matériaux susmentionnés conformément aux lois en vigueur.**

### 6.2 Mise au rebut

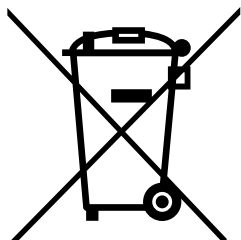

L'appareil est marqué avec le symbole (voir **fig. 11**).

**Le symbole indique que le produit ne doit pas être éliminé comme déchet non différencié, mais doit être envoyé à des structures de collecte spécifiques pour la récupération et le recyclage selon la législation en vigueur.**

Un triage correct des déchets permet d'éviter d'éventuels effets négatifs sur l'environnement et sur la santé et favorise la réutilisation et/ou le recyclage des matériaux dont l'appareil est composé.

La mise au rebut abusive du produit par son propriétaire entraîne l'application de sanctions administratives prévues par la législation en vigueur.

**fig. 11**

Avant de mettre la machine au rebut, la débrancher du réseau électrique et hydraulique.

Couper le câble électrique afin d'empêcher une éventuelle autre utilisation.

Toutes les pièces métalliques sont recyclables, car elles sont réalisées en acier inoxydable.

Les pièces en plastique sont marquées avec le symbole du plastique.

---

## 7. RESPECT DES NORMES D'HYGIÈNE ET H.A.C.C.P.

- Pour la première mise en marche, la machine ne permet pas de commencer la phase de lavage si les températures pré-réglées ne sont pas atteintes. En phase de travail la machine n'effectue pas le rinçage tant que la température pré-réglée n'est pas atteinte dans le chauffe-eau.
- Ôter tout résidu de la vaisselle pour ne pas engorger les filtres, gicleurs et tuyauteries.
- Vider la cuve de lavage et nettoyer les filtres au moins 2 fois par jour.
- Contrôler que le dosage du détergent et du produit de rinçage soit correct (suivre les conseils du fournisseur du produit). Le matin, avant de commencer à utiliser la machine, contrôler que la quantité de produit dans les réservoirs est suffisante pour les besoins de la journée.
- Nettoyer toujours le plan d'appui de la vaisselle.
- Dégager le panier de la machine avec les mains ou des gants propres pour ne pas contaminer les couverts.
- Ne pas essayer ou frotter la vaisselle avec des torchons, des brosses ou des chiffons non stérilisés.

## 8. ASPECTS ÉCOLOGIQUES

### 8.1 Conseils sur l'utilisation optimale de l'énergie, l'eau et additifs

**Utiliser, si possible, la machine à pleine charge:** Cela permettra d'éviter un gaspillage de détergent, produit de rinçage, l'eau et la consommation d'électricité.

**Détergents et produit de rinçage:** Utilisez des détergents et produits de rinçage avec la plus haute biodégradabilité pour un plus grand respect de l'environnement. Au moins une fois par an vérifiez la dureté de l'eau pour un bon dosage des produits chimiques. Un excès de produit pollue les rivières et les mers, une dose insuffisante affecte le lavage et / ou l'hygiène des vaisselles.

**Températures cuves et surchauffeur:** Les températures de la cuve et du surchauffeur sont définies par le fabricant afin d'obtenir les meilleurs résultats avec la plupart des détergents disponibles dans le commerce. Celles-ci peuvent être réglées également par l'installateur en fonction du détergent utilisé.

**Dérochage:** Effectuez un bon dérochage utilisant avec modération de l'eau à température ambiante afin de faciliter l'élimination des graisses animales. Pour enlever les incrustations nous vous recommandons le trempage dans l'eau chaude.

**Note:** Effectuer le lavage des objets dès que possible afin d'éviter que les dépôts puissent sécher et compromettre l'efficacité du lavage.

Pour un lavage efficace, il est recommandé d'effectuer régulièrement un nettoyage et l'entretien de la machine (voir chap. 5. **ENTRETIEN**).

**Le non respect aussi bien des points mentionnés ci-dessus que de toutes les informations contenue dans ce manuel pourrait engendrer des gaspillages d'énergie, d'eau et de détergent, et par conséquent l'augmentation des coûts d'exploitation et/ou une réduction des performances.**

## 9. SIGNALISATIONS ET ALARME



### 9.1 Signalisations

Au cours de l'opération, en plus des alarmes, la machine signale d'autres situations qui requièrent l'attention de l'opérateur.

Dans tous les cas, les informations relatives s'affichent à l'écran automatiquement et restent visibles jusqu'à quand l'opérateur effectue les actions nécessaires.



Exemple d'indications.

Les signalisations sont visualisées sur l'écran selon le type.

Quand sur l'affichage apparaît **NIVEAU DETERGENT** cela signifie qu'il n'y a plus de détergent (seulement s'il y a l'option "Senseur présence détergent/produit de rinçage").

Quand sur l'affichage apparaît **NIVEAU PRODUIT RINCAGE** cela signifie qu'il n'y a plus de liquide de rinçage (seulement s'il y a l'option "Senseur présence détergent/produit de rinçage").

Quand sur l'affichage apparaît **PORTE OUVERTE** cela signifie qu'on essaie d'effectuer une opération qui se révèle impossible car la porte est ouvert.

Quand **ELECTROVANNE DE VIDANGE OUVERTE** apparaît sur l'écran, cela signifie que l'électrovanne de vidange ne se ferme pas.

**Non disponible sur les machines avec un panier de 550 x 665 mm.**

### 9.2 Alarmes



Les alarmes sont affichées sur l'écran par une fenêtre dédiée qui se chevauche à l'écran en cours au moment où l'alarme se déclenche. Chaque fenêtre d'alarme fournit des informations détaillées de l'alarme et des opérations effectuées par l'opérateur.

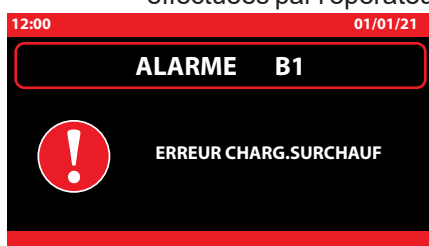

Exemple d'alarme.

TYOLOGIE ALARME	CAUSES	REMÈDES
B1	REPLISSAGE SURCHAUFFEUR NON EFFECTUÉ	Ouvrir robinet d'alimentation eau du réseau et contrôler la quantité de l'eau à l'arrivée. Contacter l'assistance technique
B2	SONDE SURCHAUFFEUR EN PANNE	Contacteur l'assistance technique
B3	ÉCHAUFFEMENT BOILER NON EFFECTUÉ	Contacteur l'assistance technique
B4	RINCAGE NON EFFECTUE	Contacteur l'assistance technique
B5	SURÉCHAUFFEMENT DU SURCHAUFFEUR	Contacteur l'assistance technique
B9	THERMOSTAT DE SÉCURITÉ DU CHAUFFE-EAU	Contacteur l'assistance technique
E1	REPLISSAGE CUVE NON EFFECTUÉ	Ouvrir robinet d'alimentation eau du réseau. Contacter l'assistance technique
E2	SONDE CUVE EN PANNE	Contacteur l'assistance technique
E3	ÉCHAUFFEMENT CUVE NON EFFECTUÉ	Contacteur l'assistance technique
E5	SURÉCHAUFFEMENT DE LA CUVE	Contacteur l'assistance technique
E6	VIDANGE CUVE NON EFFECTUÉ	Contacteur l'assistance technique
E7	THERMIQUE POMPE DE LAVAGE 1	Contacteur l'assistance technique
E8	THERMOSTAT DE SÉCURITÉ CUVE	Contacteur l'assistance technique
F7*	THERMIQUE POMPE DE LAVAGE 2	Contacteur l'assistance technique
U3*	THERMIQUE MOTEUR ASPIRATEUR	Contacteur l'assistance technique
Z6	NIVEAU MIN CUVE	Contacteur l'assistance technique

\*Non disponible sur les machines avec un panier de 550 x 665 mm.

## 10. PROBLÈMES, CAUSES ET REMÈDES DE LA MACHINE

Type de problème	Causes possibles	Remède
La machine ne s'allume pas	Interrupteur général déclenché	Enclencher l'interrupteur
La machine ne prélève pas l'eau	Robinet d'eau fermé	Ouvrir le robinet de l'eau
	Filtre de l'électrovalve obstruée.	Nettoyer le filtre de l'électrovalve
	Pressostat défectueux	Faire remplacer le pressostat par le Service Après-Vente
Clignotement voyant de cycle	Voir chap. Alarmes	---
Le lavage n'est pas satisfaisant	Les gicleurs de lavage sont obstrués ou bien les bras de lavage ne tournent pas	Dévisser ou nettoyer les gicleurs, la barre de rotation et remonter le tout correctement dans les logements respectifs
	Traces de gras ou d'amidon	Concentration du détergent insuffisante
	Présence de mousse	Utiliser du détergent non moussant ou réduire les doses de celui qui est utilisé
	Filtre trop sale	Enlever le filtre, le nettoyer avec une brosse sous un jet d'eau et le repositionner dans son logement
	Contrôler la température de l'eau la cuve (elle doit être comprise entre 55 °C et 60 °C).	Régler le thermostat ou contrôler si la résistance fonctionne correctement
	Durée du lavage insuffisante pour le type de saleté	Si possible, sélectionner le cycle plus long, sinon refaire un lavage
	Eau de lavage trop sale	Vidanger l'eau de la cuve et nettoyer les filtres ; recharger la cuve et remonter correctement les filtres
Les objets ne sont pas bien secs.	Dosage du produit de rinçage insuffisant	Augmenter le dosage en agissant sur la vis du doseur (voir paragraphe <b>Doseur produit de rinçage</b> )
	Le panier n'est pas adapté aux objets	Utiliser un panier adéquat qui permet de mettre les objets en position inclinée de manière à ce que l'eau puisse s'écouler.
	Les objets sont peut-être restés trop longtemps à l'intérieur de la cuve.	Dès que le cycle est terminé, sortir immédiatement le panier avec les objets de manière à ce qu'ils puissent sécher plus rapidement.
	La température de l'eau de rinçage est inférieure à 80 °C.	Contrôler la température du thermostat du chauffe-eau
	Surface des objets rugueuse et poreuse du fait de l'usure de la matière.	Remplacer les objets.
Rayures ou taches sur les verres ou sur les couverts	Produit de rinçage trop concentré.	Réduire la concentration du produit de rinçage en agissant sur la vis micrométrique du doseur (voir paragraphe <b>Doseur produit de rinçage</b> )
	Eau trop calcaire	Vérifier la qualité de l'eau. Nous vous rappelons que l'eau ne doit pas avoir une dureté supérieure à 8 °f (5 °d)
Pendant le fonctionnement, la machine s'arrête subitement	La machine est reliée à une installation surchargée	Brancher la machine séparément (appeler le Service Après-Vente)
	Une sécurité de la machine s'est enclenchée	Vérifier les sécurités (appeler le Service Après-Vente)
Pendant la phase de lavage, la machine s'arrête et prélève de l'eau	L'eau du jour précédent n'a pas été changée	Vidanger la cuve et effectuer un nouveau remplissage
	Température excessive de l'eau dans la cuve	Faire contrôler le thermostat et le pressostat par le Service Après-Vente
	Pressostat défectueux	
La pompe de lavage ne travaille pas	La pompe est bloquée	Appeler le Service Après-Vente

**Note: Pour tout autre problème, s'adresser à l'Assistance Technique.**  
**Le fabricant se réserve le droit de modifier sans préavis les caractéristiques techniques.**